

Birkeholm

Hæve/skydedør

Forberedelse:

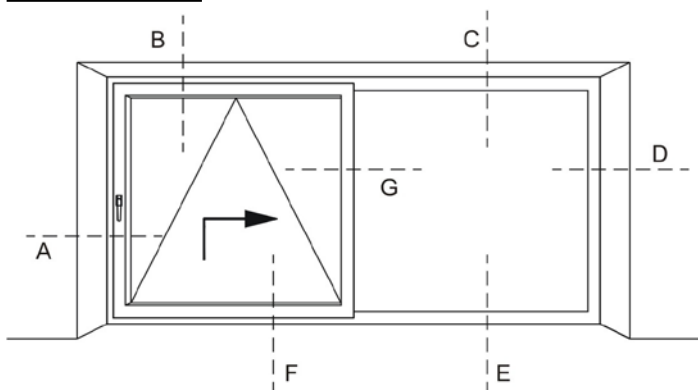

Tillykke med købet af denne hæve/skydedør af høj kvalitet, som er produceret ud fra de høje krav, der stilles i DIN/EN-ISO 9001 & RAL kvalitetssikring.

Levering:

Efter levering og fjernelse af den beskyttende indpakning, bør der altid foretages et grundigt, visuelt eftersyn af elementerne. Før montage bør sikres, at elementerne er fejlfrie. Såfremt skader opdages ved denne visuelle kontrol, skal forhandleren kontaktes omgående.



Beskadige elementer må IKKE monteres.

Lokale forudsætninger:

Karmens placering i murværket:

Placering af karmen i lysningen aftales med den ansvarlige entreprenør (om karmen skal placeres i det indvendige eller udvendige niveau eller i midten). Vær opmærksom på, at der kan falde murbrokker af hvis karmen fastgøres med plugs i lysningen. Åbningen rengøres og evt. rester af mørtel mv. fjernes fra murværket.

Henvisning:

Træelementer, der kun er blevet grundimprægneret ved leveringen, skal have en mellembehandling før de monteres, og senest 3 måneder efter elementerne er blevet monteret, skal de have en færdig overfladebehandling!

Forberedelse til montage:

Hæve/skydedørselementerne leveres adskilte. Leveringen består af en eller flere pakker med karme samt de(n) faste og gående ramme(r). Der startes med montering af karmene.

Karmene lægges parat med ydersiden opad. Beskyt elementerne under montagen ved at lægge nogle trælister ind under hjørnerne. Skub glideskinnen ind i aluminiumsføreskinnen på den øverste karm (tegning 1).

Karmene skrues sammen i følgende rækkefølge:

- Hjørne A (øverst) på tegningen skrues sammen med hjørnesamlingsskrue.
- Hjørne B (nederst) skrues sammen
 - Samlestykket hhv. hjørneforbindelsesstykket placeres på bundkarmen på en sådan måde, at borehullerne overlapper hinanden.
 - Bundkarmen og den lodrette karm skrues løst sammen med hjørnesamlingsskrue.

TIP: Hvis man skubber gevindskrue ind i samlestykket først, undgår man at de falder fra hinanden under monteringen.

- Yderkanten af bundkarmen anbringes så den flugter med den lodrette karm, hvorefter forbindelsesskrue skrues fast.

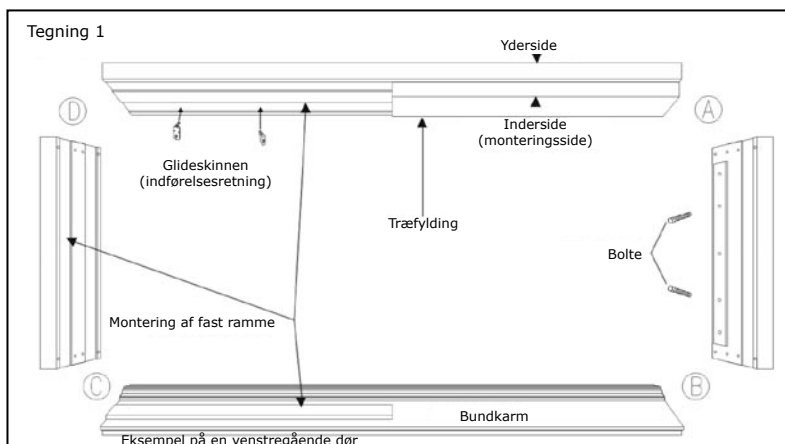
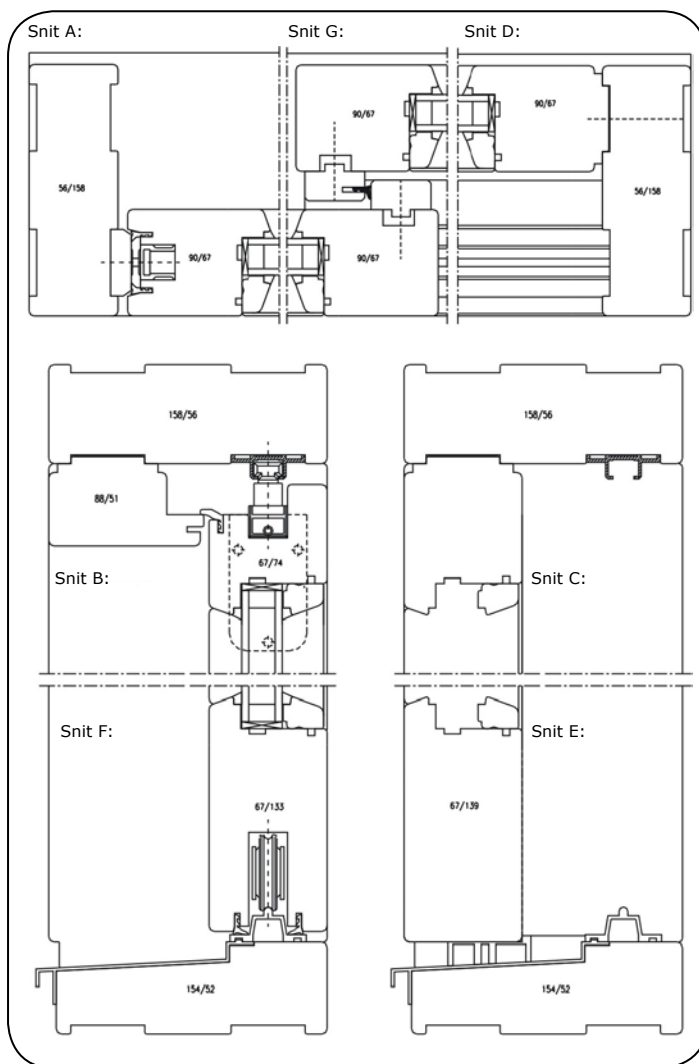

Birkeholm

Hæve/skydedør

Montage:

Montering af den faste ramme:

- 1) Fastgørelse af den faste ramme
 - Indsæt den faste ramme i falsen og spænd den fast med en skrue (den inderste side af den faste ramme skal ligge oppe imod træudfyldingen).
 - Underst placeres den faste ramme på bundkarmens afsætningsskinne og sikres med et stykke pap således, at den ikke skrider ved monteringen.
- 2) Skru hjørne C sammen, som vist under punkt B ved montering af karm.
- 3) Skru hjørne D sammen, som vist under punkt A ved montering af karm.
- 4) Kontroller det indvendige gennemgangsmål ved at måle de ovenforliggende hjørner (de diagonale hjørner C-A og D-B) og skru evt. forsigtigt efter.
- 5) Skru den faste ramme sammen med bundkarmen.
- 6) Skru derefter den faste ramme fast på siden og den øverste del af karmen.

Indbygning af elementet:

- 1) Anbring tætningsbånd ovenpå og på siden af karmen eller på murværket, således at det ligger ca. 5 mm tilbage. Brug evt. også monteringsfolie.



Se endvidere de gældende monteringsretningslinjer fra Danmark samt producentens monteringsretningslinjer.

- 2) Bundkarmen fastgøres med monteringsanker (undersøg fastgørelsesmuligheder og afprøv tilbehøret før elementet monteres).
- 3) Ret hæve/skydedørskarmen op og sæt den ind i muråbningen.
- 4) Ret hæve/skydedørskarmen ind i muråbningen
 - Ret bundkarmen op med et retholt og et vaterpas.
 - Bundkarmen skal ligge lige efter vaterpasset!
 - For hver mindst 500 mm foretages en trykfast opklodsning af karmen.
 - Efter at karmen er blevet rettet ind fastgøres den til murværket.



Trækiler anvendes kun til justering, og er ikke egnet til permanent fastgørelse af karmen.

Opklodsningerne bør være af et holdbart materiale (impregneret hårdt træ eller kunststof) og må ikke være i vejen for senere inddækning.

- 5) Ret de lodrette karme op i lod (i 90° vinkel) med et vaterpas og klods dem op.
- 6) Fastgør de lodrette og øverste karme med karmplugs.



Til permanent fastgørelsen af karmen bør der kun anvendes skruer, der er godkendt til vinduesmontage. Karmplugs eller hulplade. Undersøg venligst den korrekte håndværksmæssige og ideelle fastgørelse af elementet, og kontroller tilbehøret og de bygningsmæssige forudsætninger FØR fastgørelse af elementet.

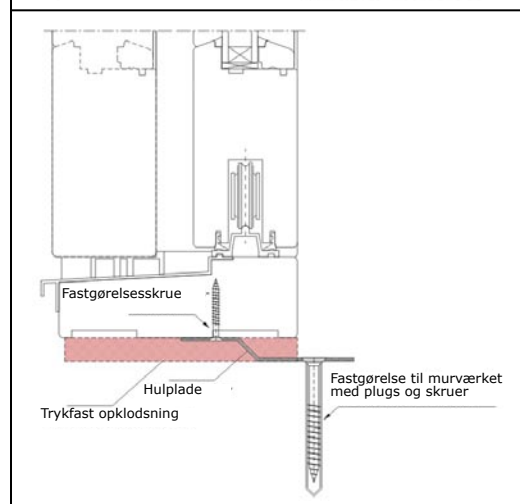
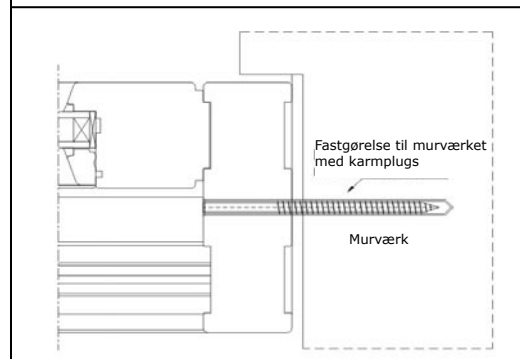
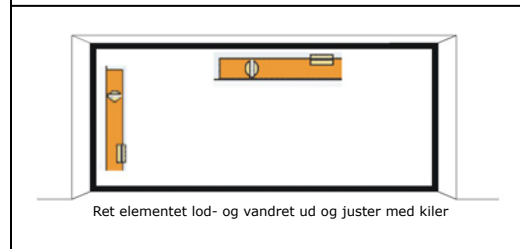
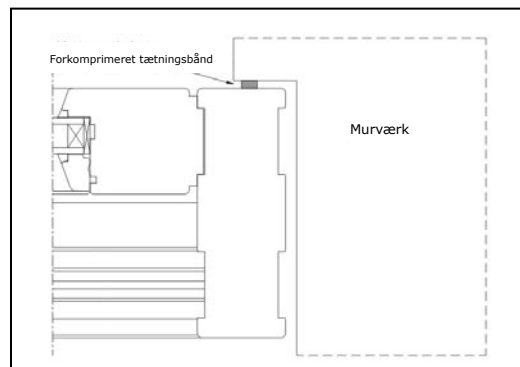

Fastgørelsesafstande

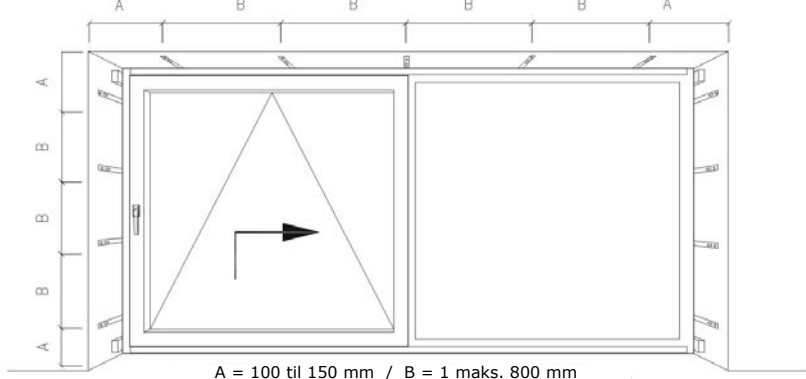

Før hullet imellem karmen og muren inddækkes, fyldes hulrummet ud med PU-skum eller mineraluld. Monterings-skum gælder ikke som yderlig fastgørelse af karmen, men fungerer kun som isolering. Der gælder den regel, at en fuger "altid skal være mere tæt indvendig end udvendig".

Birkeholm

Hæve/skydedør

Montage/Justering:

Tæthed:

- 1) Skær den lodrette tætningslisten til den faste ramme til og træk den ind. Tætningslisten skal også trækkes ind i falsen på forsiden i den øverste træudfyldning.
- 2) Kontroller placeringen af den underste tætningsklods i den midterste samling i den nederste del af bundkarmen.
- 3) Skru låsebolten halvt ind således, at 24-25 mm af boltens hoved stikker frem fra hullet (tegning 3).
- 4) Træk den øverste tværgående tætningsliste ind i skyderammen. Skær tætningslisten af i flugt med den faste ramme (tegning 4).

Påhægtning af bevægelige ramme:

- 1) Sæt rammen på løbeskinnen i bundkarmen.
- 2) Skru glideskinnen ind i rammens grebsside (tegning 5).

Montage af den mellemste tætningsliste på den bevægelige ramme:

- 1) Luk elementet.
- 2) Ved monteringen af tætningslisten på den bevægelige ramme skal mål X findes => fra yderkanten af skyderammen til kanten på det lodrette tætningsliste (tegning 2). Mål på flere steder.
- 3) Den bevægelige ramme hægtes af igen.
- 4) Til dette afmærkede mål beregnes et yderligere tryk på 1,5 mm => mål X + 1,5 mm (tegning 2).
- 5) Tætningslisten skrues fast ud fra de fundne mål (mål X + 1,5) i de forberedte huller.
- 6) Hægt rammen på og skru glideskinnen fast på begge sider (tegning 5).
- 7) Kontroller trykket og tætheden. Ret evt. tætningslisten i den midterste samling sådan til, at trykket bliver rigtigt (tegning 2).

TIP: Anbring et stykke papir i det åbne element og luk elementet med papiret siddende i. Når papiret ikke længere kan hives ud, er trykket korrekt og elementet tæt. Afprøv dette på flere steder.

Justering af ens rammetryk

(= den bevægelige rammes tryk på dørkarmens tætningsliste).
Justeringen foretages ved at skru låsebolten ud og/eller ind (tegning 3).

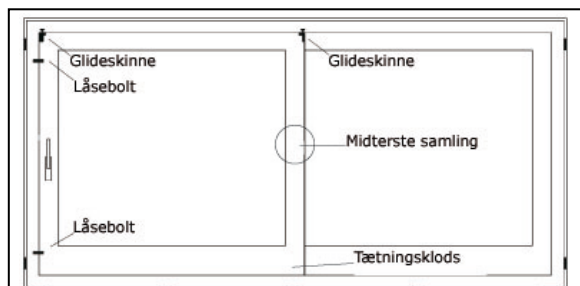

Tegning 1

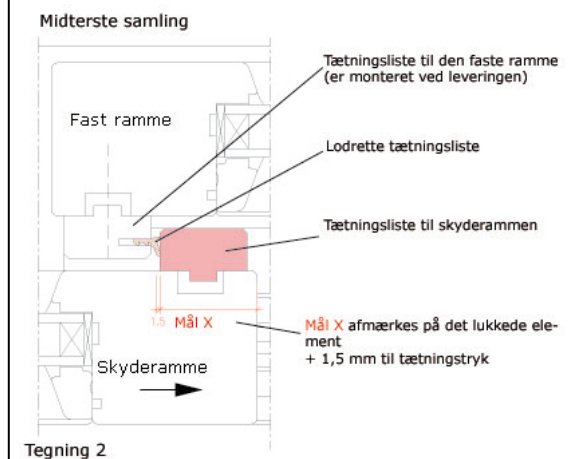

Tegning 2

Justering af låsebolten

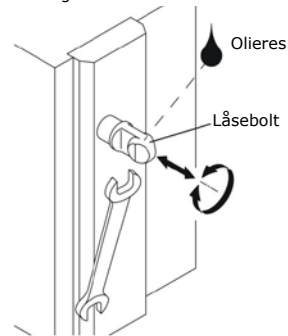

Tegning 3



Tegning 4

Fastgørelse af glideskinnen

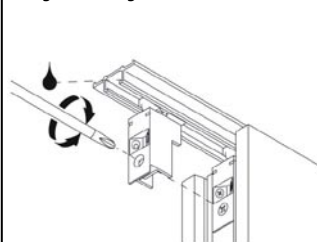

Tegning 5

Oversigt over tilbehør	Del nr.	Stk	Betegnelse	Del nr.	Stk	Betegnelse	
	Bemærk! Før monteringen kontrolleres at alle dele er fuldstændige	1	1	Dørgreb	9	2	
2		1	Fingergreb				
3		2	6 x 70 mm Gevindskruer	Grebsfastgørelse			
4		2		10	2		Dørstopper
5		2		11	6 x 80 mm træskruer	Fastgørelse af den faste ramme	
				12	8	4 x 45 mm træskruer	Fastgørelse af tætningsliste
6		8		13	5	3,5 x 30 mm træskruer	Fastgørelse af glideskinne
7		1		14	1		Tætningsliste kun til hæve/skydedør (trækkes ind i den øverste ramme)
8	1						

Birkeholm

Hæve/skydedør

Vedligeholdelse og pleje:

Overflade:

Efter montage kontrolleres overfladerne på elementerne for skader. Såfremt overfladerne er blevet beskadiget, skal de udbredes med det samme. Ved videre bygningsarbejde, som f.eks. malerarbejde, anvendelse af byggeskum eller vinkelsliber, er det vigtigt, at elementerne beskyttes! Ved afdækning af overfladen må der kun anvendes en egnet afdækningstape, som f.eks. TESA-UV-beständig afdækningstape 04438 (blåt) til udendørs brug. Elementerne må kun gøres rent i vand evt. tilsat lidt alkalifri rengøringsmiddel.

Ved for høj luftfugtighed (over 70% f.eks. forårsaget af maler- eller murearbejde) kan træet kvæles og dermed forvolde skader på elementet. Vinduerne skal derfor åbnes flere timer dagligt eller tørres med en varmeblæser mens byggeriet står på (der må ikke anvendes en gasvarmer!). Vinduer, der dugger på indersiden, er et tydeligt tegn på for høj luftfugtighed!

Vedligeholdelse af malingen på elementerne er afhængig af hvilken bygning de er monteret i, og hvor udsatte disse er overfor vejr- og miljømæssige forhold. Regelmæssig kontrol af overfalden på især de ydre overflader er derfor nødvendig. Ved anvendelse af specialrengøringsmidler og plejemidler, som f.eks. Gori 901, bevares et frisk udseende på overfladen af træet. Alt efter hvor udsatte elementerne er, skal plejemidlet påføres en gang eller flere gange om året. Derved beskyttes elementerne imod vejr- og vindforhold, og vedligeholdelsesintervallerne og levetiden forlænges. På de dele af vinduet, som er særligt udsatte, kan det blive nødvendigt at male efter 2-3 år. Ved maling af elementerne skal man sørge for at fjerne den gamle maling, ved at slibe det med sandpapir, indtil man når ind til et underlag, der kan males på. Ved at male op til flere lag, opnås en længere holdbarhed af overfladen. Silikonefugerne til glasset, beslag og regnskinner samt alle malede og eloxerede aluminiumsdele må ikke males. *Der må ikke males ved en temperatur under 8° C eller en relativ luftfugtighed over 85%.*

Glas:

Rengør ruderne med et mildt rengøringsmiddel og fjern evt. resterende etikker. Anbefaling: Tilsæt rent vand en smule sprit. Bemærk! Anvend ikke noget skrabende værktøj, barbarblade, knive eller skuremiddel! Cementrester og andre urenheder fra byggematerialer fjernes straks, da der ellers sker en kemisk ætsning på glassets overfalde, som kan få glasset til at blive mat.

Beslag:

De leverede vinduer og døre er testet nøje fra fabrikken. Det er derfor normalt heller ikke nødvendigt at foretage en justering af beslagene. Det kan imidlertid blive nødvendigt, at justere beslagene ved uforudsete ændringer eller efter flere års brug. Vinduerne og dørene har en række justeringsmuligheder (jf. monteringsvejledninger). Ved lejlighedsvis at smøre (en gang årligt) beslagene på elementerne ind i fedt udgår man, at de klemmer. Anvend kun fedt, der er fri for syre og harpiks eller olie fra specialforretning.

Regnskinne/Bundkarm:

Kontroller regelmæssigt regnskinnen for skidt, for at regnvandet frit kan løbe væk.

Holdbarhed og funktionsdygtighed

For at bevare elementernes holdbarhed, funktionsdygtighed og garantere sikkerheden, er det vigtigt, at vedligeholdelse-, pleje og betjeningshenvisningerne følges nøje.

Under montage og efterfølgende byggearbejde/rengøring beskyttes trævinduet imod skidt og skader! Afdæk elementerne tilstrækkeligt! Eventuelt skidt fjernes straks med masser af vand!

Sørg for god udluftning og udtørring i bebyggelsesfasen, således at bygningsfugt hurtigt kan forsvinde! Regelmæssigt udluftning mindsker risikoen for, at der opstår kondensvand og derved kvælning af trævinduet.

For høj fugtighed på byggepladsen kan gøre skade på elementerne, som ikke er reklamationsberettiget!

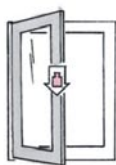

Udsæt ikke vinduesrammen for yderligere belastning.

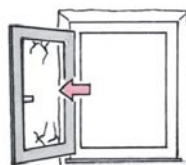

Tryk eller slå ikke vinduesrammen mod lysningen.



Læg ikke genstande mellem ramme og karm.



Hvis børn eller psykisk handicappede personer har adgang til vinduet, skal rammen sikres mod åbning, f.eks. ved at sætte sikringsbeslag eller aflåseligt greb i.



Ved hård vind bør vinduet ikke stå i drejestilling.



Pas på! Et vindue, der slår i kan føre til skader. Grib ikke mellem ramme og karm, når vinduet lukkes.